

219HB

Phone +66 87 803 1661 | www.imRNasia.com | sale@imRNasia.com

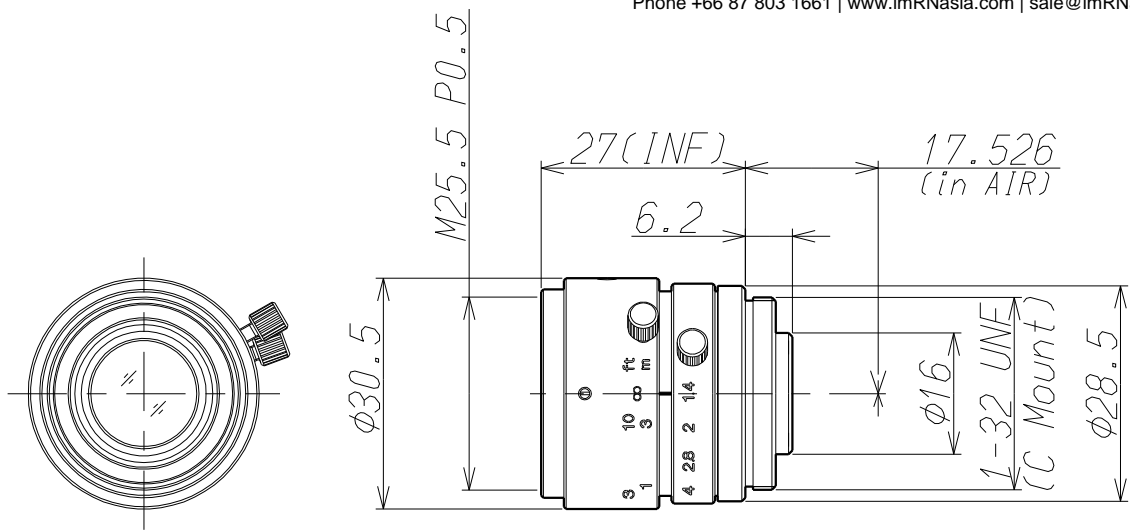

Imager Size	CCDサイズ	2/3
Mount Type	マウント	C
Focal Length	焦点距離	8mm
Aperture Range	絞り範囲	1.4~16
Angle of View(Horizontal×Vertical) 画角(水平×垂直)	2/3	59.3° × 45.2°
	1/2	43.6° × 33.1°
	1/3	33.1° × 25.0°
Focusing Range	フォーカス範囲	0.26m ~ ∞
Operation 操作方法	Focus フォーカス	Manual w/Lock 手動ロック付き
	Iris アイリス	Manual w/Lock 手動ロック付き
Filter Size	フィルターネジ径	M25.5 P=0.5mm
Back Focus(in air)	バックフォーカス(in air)	11.60mm
Weight	重量	48g
Operating Temperature	動作温度範囲	-10℃~+45℃